

# Palettengabeln

## Palettengabeln für Bagger in der Gewichtsklasse 6–33 Tonnen



engcon-Palettengabeln – robuste und durchdachte Konstruktion auch im Hinblick auf optimalen Blick auf das Transportgut. Gehärtete Gabeln garantieren eine lange Lebensdauer.

**HINWEIS!** Prüfen Sie stets, welche Sicherheitsvorschriften bei der Verwendung einer Palettengabel an der jeweiligen Maschine gelten. Bei der Verwendung einer Palettengabel zusammen mit einem Tiltrotator muss an diesem ein Lasthalteventil montiert sein.

Die Schwenkzylinder der engcon Tiltrotatoren sind serienmäßig mit Lasthalteventilen ausgestattet.

- » Das automatische Schnellwechselsystem EC-Oil kuppelt die Hydraulik an, ohne dass der Fahrer die Kabine verlassen muss.
- » Der Betrieb der hydraulischen Palettengabel erfolgt hydraulisch von der Kabine aus
- » Die mechanische Palettengabel wird von einer kräftigen Sperre in der richtigen Position gehalten und manuell eingestellt.
- » Geschmiedete Gabeln für maximale Haltbarkeit und Langlebigkeit

**GH** = mechanische Verstellung

**GHH** = hydraulische Verstellung

**GHH1200L** = hydraulische Verstellung, leichte Version für leichtere Maschinen.

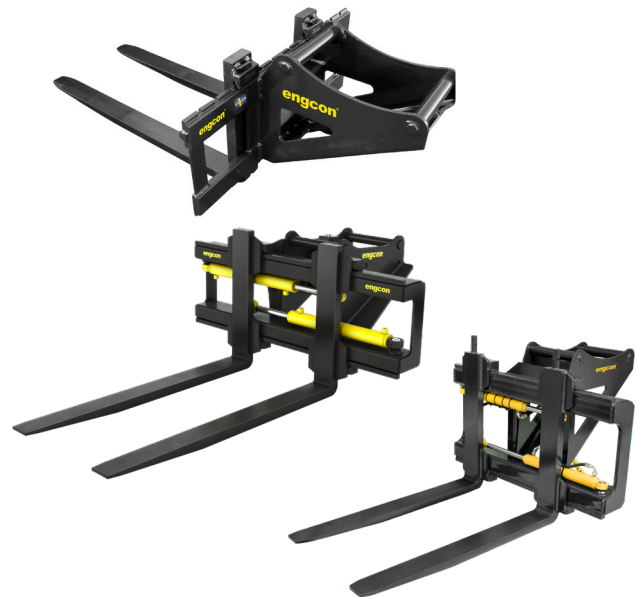

Das automatische Schnellwechselsystem EC-Oil ist bei allen hydraulischen Anbaugeräten von engcon mit den Standardschnellwechslern S40 bis S80 kostenloser Standard.

### Spezifikationen

Typ	GH1000	GH1200	GHH1200	GHH1200L
Breite: (mm)	1 000	1 200	1 200	1 200
Gabel: (mm)	100x45x1 200	125x50x1 200	125x50x1 200	100x40x1 200
Gewicht: (kg)*	180	360	400	260
TP500 (t)	2,9	5,0	5,0	2,9
Empfohlenes Maschinengewicht: (t)	6–14	14–33	14–33	9–14

\* Je nach Aufnahme

**CHANGE THE WORLD OF DIGGING**

engcon Austria GmbH | Geidorfgürtel 20, 8010 Graz, Austria

Tel +43 (0) 676 378 6239 | E-mail info-at@engcon.com | Web engcon.com